

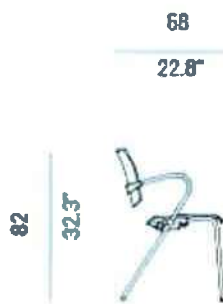

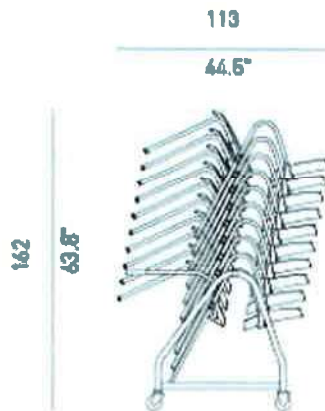

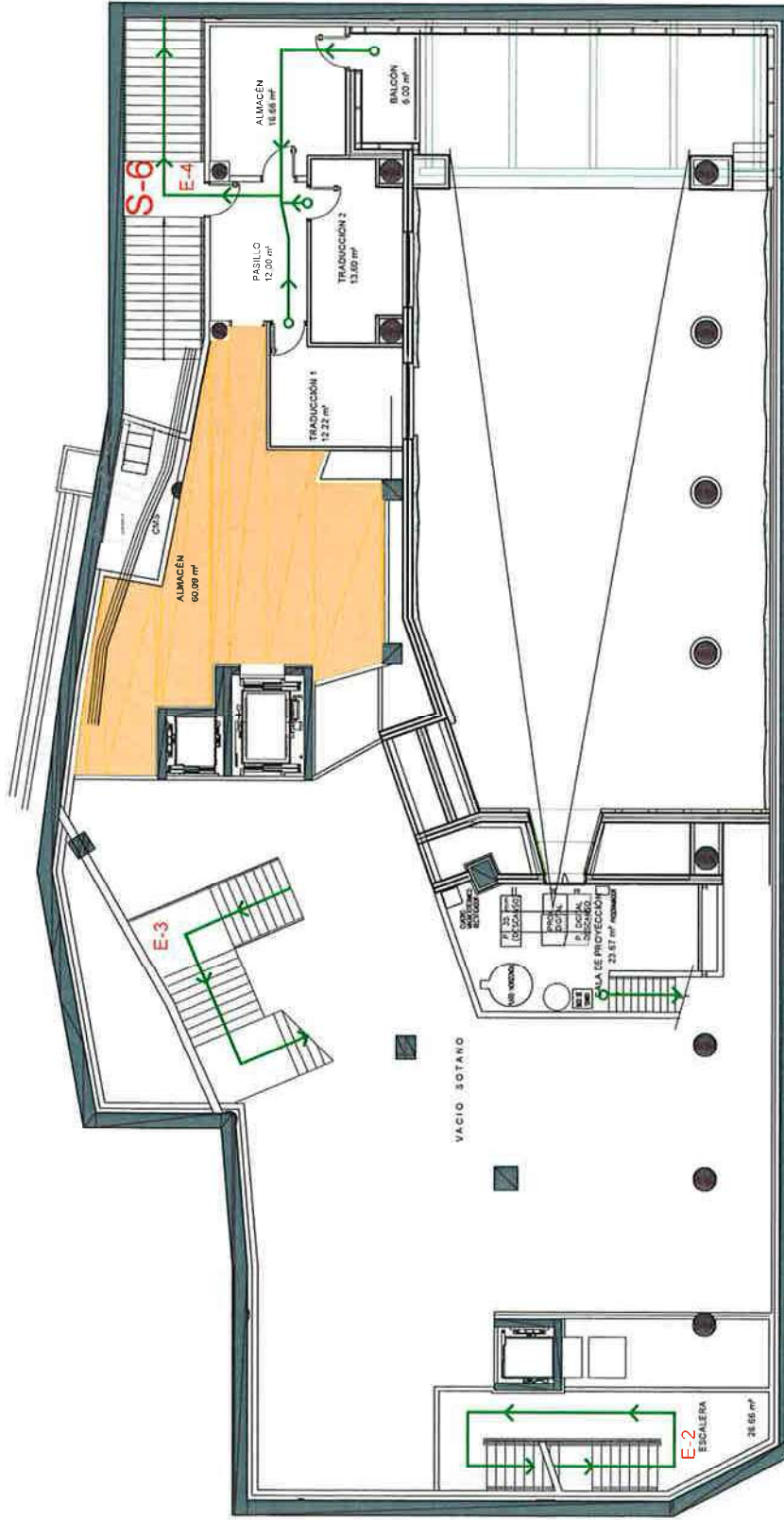





- HIDRANTE
- CUADRO ELECTRICO
- ZONA DE REFUGIO
- LOCAL DE RIESGO ESPECIAL
- RECORRIDOS DE EVACUACION
- RECORRIDO ALTERNATIVO DE EVACUACION
- SALIDA Nº X
- ESCALERA Nº X
- PUNTO DE REUNION EXTERIOR



**Mod. 430 DeltaPlus**





-  HIDRANTE
-  CUADRO ELÉCTRICO
-  ZONA DE REFUGIO
-  LOCAL DE RIESGO ESPECIAL
-  RECORRIDOS DE EVACUACIÓN
-  RECORRIDO ALTERNATIVO DE EVACUACIÓN
-  S-X SALIDA Nº x
-  E-X ESCALERA Nº x
-  PUNTO DE REUNIÓN EXTERIOR

CUADRO ESCENARIO

Toma fuerza iluminación 63A 380 PIA

Toma fuerza motores 16A 380 PIA

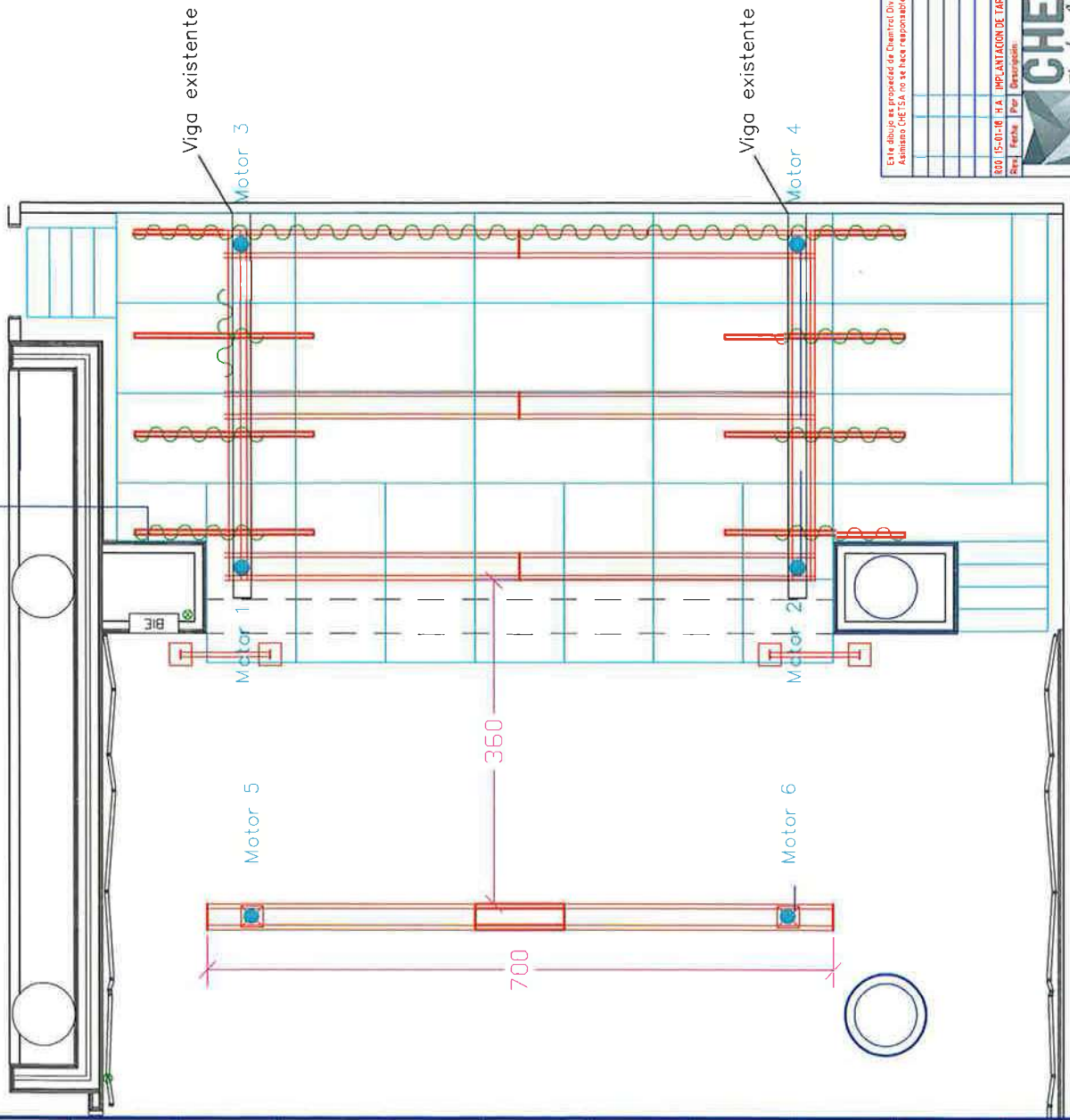

ESTE DIBUJO ES PROPIEDAD DE CHEMTRON DIBUJOS TEATRO S.A. (CIETSA). QUEDA PROHIBIDO CUALQUIER USO Y/O APROPIACION DEL MISMO O DISEÑOS EN EL ENTORNO SIN PERMISO ESCRITO POR PARTE DE CIETSA. ASI COMO CHEMTRON DIBUJOS TEATRO S.A. NO SE HACE RESPONSABLE DE SU USO NO AUTORIZADO. DERECHOS RESERVADOS. CHEMTRON DIBUJOS TEATRO S.A.

Proyección	
Forma	A3
Escala	1/50
Revisión	01
Hoja/Total	R00/R00

  

Titulo	EQUIPAMIENTO ESCENICO SALON DE ACTOS DEL KULTUR ETXEA DE ROMO
Plano	ESTRUCTURA PLANTA ESCENARIO
Rea. Proyecto	IMPLANTACION DE TARIMAS, TRUSSES Y MOTORES Firma y Sustraini
Revisión	0-CH0493 - 10 - 01 - R00

Rea.	Fecha	Por	Descripción	Concl.	Ap. Inic.
R00	15-01-08	H.A.	IMPLANTACION DE TARIMAS, TRUSSES Y MOTORES	F.A.	A.D.

**CHEMTRON**  
Theatres & Global Stage Solutions

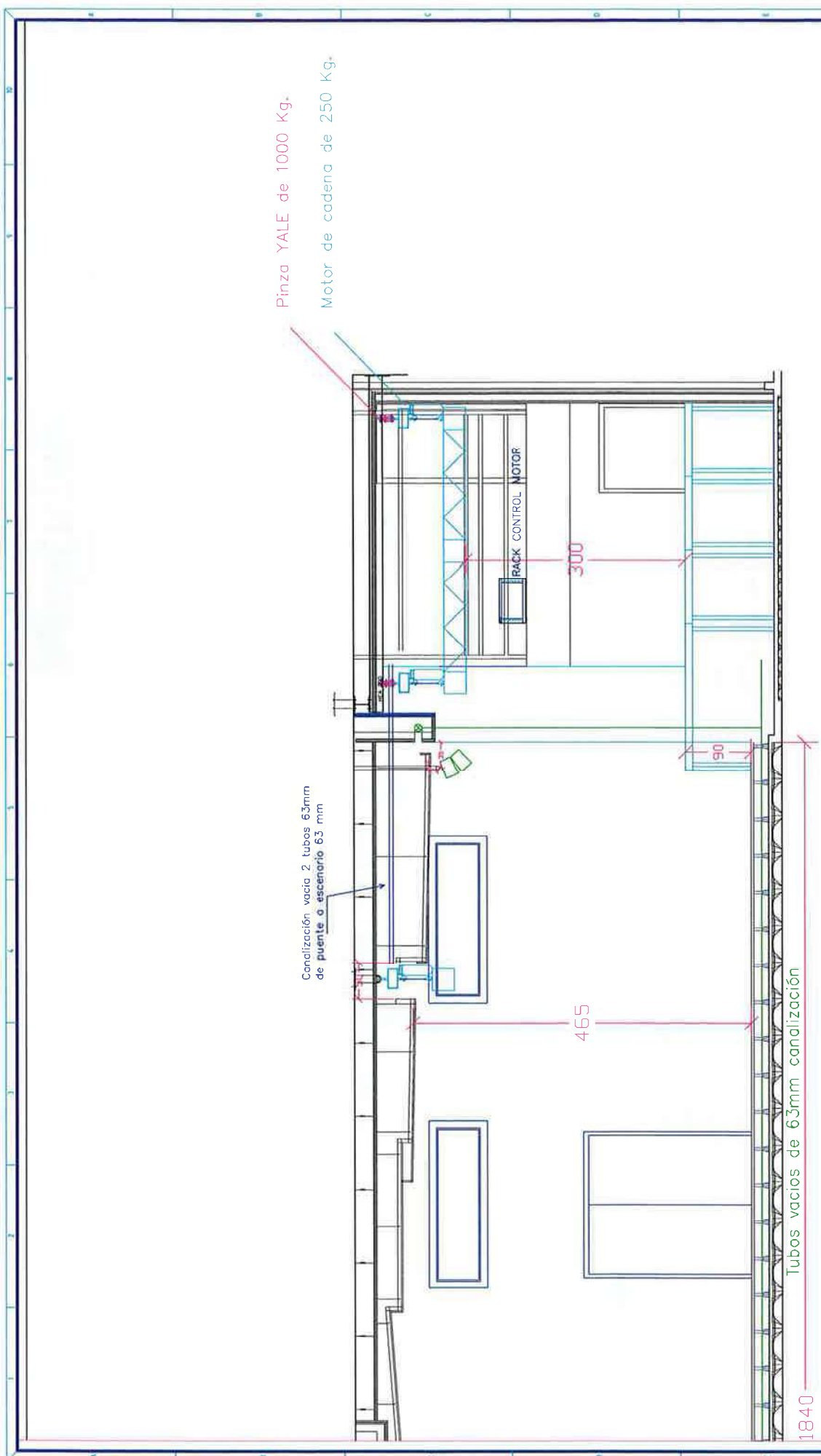

Este dibujo es propiedad de Chemtrol División Teatro S.A. (CHETSA) Queda prohibida cualquier uso no autorizado de este o de otros en el futuro sin permiso escrito por parte de CHETSA. Asimismo CHETSA no se hace responsable de su uso no autorizado. Derechos reservados Chemtrol División Teatro S.A.

Proyección	EQUIPAMIENTO ESCÉNICO		
Formato	ESTRUCTURA		
Formato	SALÓN DE ACTOS DEL KULTUR ETXEA DE ROMO		
Formato	SALÓN DE ACTOS		
Formato	ESTRUCTURA		
Formato	SECCION LONGITUDINAL ESCENARIO		
Formato	IMPLANTACION DE TARRIMAS, TRUSSES Y MOTORES		
Formato	Familia y subfamilia		
Formato	R01PizarraPlano		
Formato	Revisión		
Formato	0 - CH0493 - 10 - 01 - R00		
Formato	2/3		

R00 15-01-18 R.A. IMPLANTACION DE TARRIMAS, TRUSSES Y MOTORES F.A. A.D.  
 Rev. Fecha Descr. Autor. Aprob.

**CHEMTROL**  
 Theatres & Stage Solutions

CUADRO ESCENARIO

Toma fuerza iluminación 63A 380 PIA

Toma fuerza motores 16A 380 PIA

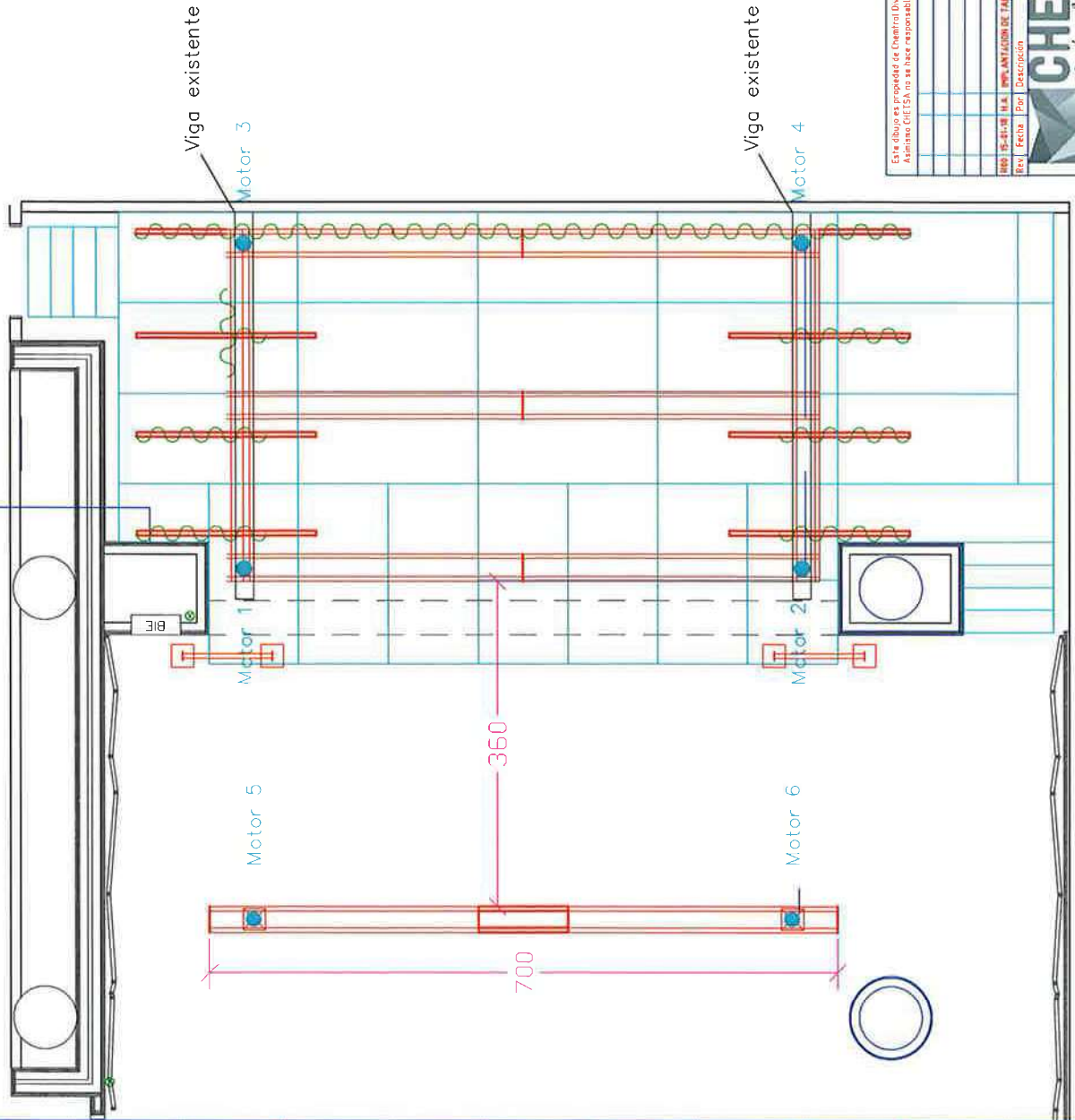

Este dibujo es propiedad de Chemtrol División Teatro S.A. (CETESA). Queda prohibido cualquier uso y/o reproducción del mismo o diseños en él, realizados sin permiso escrito por parte de CETESA. Asimismo CETESA no se hace responsable de su uso no autorizado. Derechos reservados. Chemtrol División Teatro S.A.

Proyección	EQUIPAMIENTO ESCÉNICO
Formato	SALÓN DE ACTOS
Escala	ESTRUCTURA
Hoja nº	PLANTA ESCENARIO
Hoja total	IMPLANTACION DE TARMAS, TRUSSSES Y MOTORES
Rev. nº	0-CH04.93 - 10 - 01 - R00
Rev. Descripción	Planta y motores

**CHEMTROL**  
Theatres & Global Stage Solutions

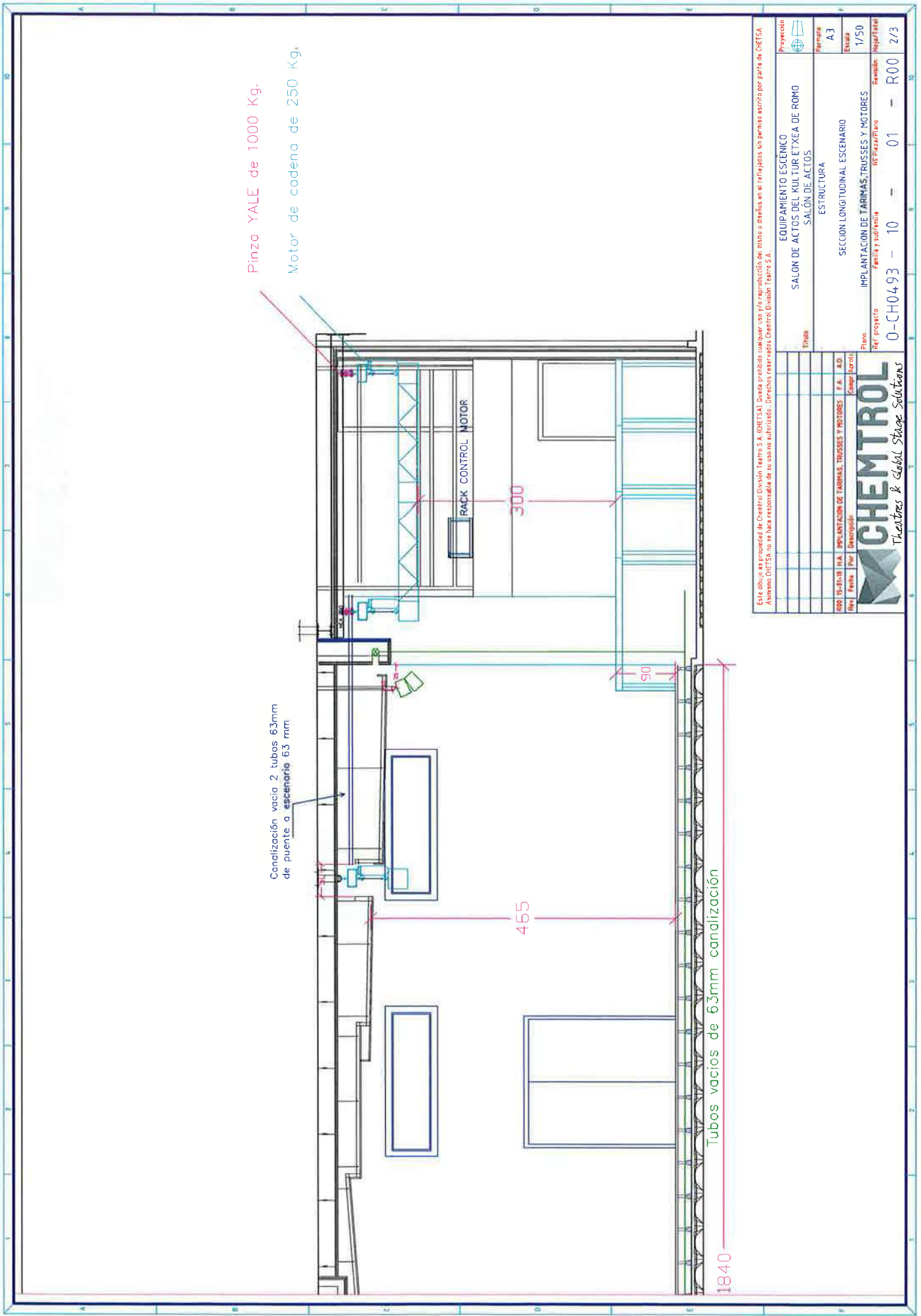

Pinza YALE de 1000 Kg.

Motor de cadena de 250 Kg.

Canalización vacía 2 tubos 63mm de puente a escenario 63 mm

RACK CONTROL MOTOR

465

300

90

Tubos vacíos de 63mm canalización

1840

Este dibujo es propiedad de Chemtrol División Teatro S.A. (INTEESA) Queda prohibido cualquier uso y/o reproducción de mismo o diseños en el reflejados sin permiso escrito por parte de CHEESA. Asimismo CHEESA no se hace responsable de su uso no autorizado. Derechos reservados Chemtrol División Teatro S.A.

Proyección	
Formato	A3
Escala	1/50
Página	01
Hoja/Total	2/3

Título	EQUIPAMIENTO ESCÉNICO SALÓN DE ACTOS DEL KULTUR ETXEA DE ROMO SALÓN DE ACTOS
ESTRUCTURA	ESTRUCTURA
SECCION LONGITUDINAL ESCENARIO	SECCION LONGITUDINAL ESCENARIO
Implantación de TARRIJAS, TRUSSES Y MOTORES	Implantación de TARRIJAS, TRUSSES Y MOTORES
Rev. Proyecto	Rev. Proyecto
Rev. Pizarra/Plano	Rev. Pizarra/Plano
Rev. y sustitua	Rev. y sustitua
0-CH0493	10 - 01 - R00

**CHEMTROL**  
Theatres & Global Stage Solutions

## **RKE**

Dirección: Plaza Santa Eugenia, 1

48930 Getxo

Vizcaya

www.getxo.eus / rke@getxo.eus

94 466 00 22

La sala polivalente está situada en la planta -2 del edificio de RKE, tiene una superficie de 198,14 metros. En esta misma planta encontramos los vestuarios, el Guardarropa y la Taquilla. La sala dispone de los siguientes aforos;

199 BUTACAS

299 DE PIE

### **DISPOSICION MEDIDAS DEL ESCENARIO**

Ancho de boca: 7,00 m

Fondo: 4,66 m

Hombros: 2,36 y 1,10 m

Altura: 3,25m

### **EQUIPAMIENTO DE ILUIMINACIÓN Y SONIDO TÉCNICO**

#### **Iluminación**

##### **Regulación y control**

- 24 canales de dimmer de 3kW (2 x TINHAO AT2000)
- Splitter DMX TINHAO S8
- Consola SELECON STRAND 250ml

##### **Proyectores**

- 12 PC Robert Juliat 306 Lutin 1k
- 6 Recortes Selecon 12ACX2444
- 12 Par 64 1000W

##### **Infraestructura**

- 12 Cable de corriente de 3m
- 6 cable de corriente de 10m
- 6 cable de DMX de 3m
- 6 Cable de DMX de 10m



- 1 cable de DMX de 20m
- 6 cajetines de conexionado en techo con 6 circuitos + DMX

### **Sonorización**

#### *PA principal:*

- 6 Altavoces de linearray JBL VRX928LA
- 1 Altavoz de subgrave JBL PRX818XLFW
- 2 Amplificadores Crown XT14002
- 1 Procesador de altavoces DBX Venu 360

#### *Monitores de escenario:*

- 4 Monitores de escenario JBL PRX812W/230

#### *Control de sonido:*

- 1 Mezclador de audio: Mesa Yamaha DIGITAL MIXING CONSOLE TF3

#### *Fuentes de audio:*

- Reproductor de CD DENON DN-D4500 MKII
- Grabador de audio en estado sólido TASCAM SS-R200
- 2 Micrófono de mano SHURE SM58 LCE
- 2 Micrófono de instrumento SHURE SM57 LCE
- 2 Micrófono de condensador de instrumento SHURE SM81 LC
- 2 Micrófono de conferencia SHURE MX412D C
- 2 Micrófono inalámbrico de mano SHURE BLX24RE / SM58 H8E
- 2 Micrófono inalámbrico de solapa SHURE BLX14RE / W85 H8E
- 4 caja de inyección BSS AR133
- 8 Pie de micrófono

### **Intercom**

- Estación central de intercom ALTAIR WBS-200
- 2 estaciones móviles ALTAIR WBP-200
- 1 Cargador ALTAIR WBPC-200
- 3 Auriculares ALTAIR WAM-100

### **Sistema de vídeo**

- Proyector principal PANASONIC PT-RZ770LBEJ
- Proyector escenario PANASONIC PT-EW650EL
- Reproductor Bluray DENON DN-500BD
- Pantalla de proyección principal de 5.5 'x 3.44m
- Pantalla de proyección escenario 3.5 x 2.18m
- Matriz de conmutación de video CRESTRON DMPS3-300-C
- 2 Transmisor de video sobre cable estructurado CRESTRON DM-TX-201-C
- 2 Receptor de video sobre cable estructurado CRESTRON DM-RMC-SCALLER-C

### ***Automatización de sala***

- Pantalla de control CRESTRON TSW-760-B-S

### ***Infraestructura de escenario***

- 1 Cajetín de escenario con 24 canales de audio (16 entradas – 8 salidas)
- 1 Cajetín de escenario con 8 canales de audio (4 entradas – 4 salidas)
- 6 cables de corriente de 10m
- 16 cables de audio 10m XLR3
- 4 cables de audio 5m Jack
- 5 cable HDMI 5m
- 5 Cable HDMI 10m
- 2 cable VGA + Audio de 1.8m

### **OTROS**

ELEVADOR PORTATIL AL ESCENARIO

MEDIDAS ASCENSOR MONTACARGAS PARA CARGA Y DESCARGA 2,20 m de fondo x 1,10 ancho

RKE tiene en plantilla un coordinador técnico, dependiendo del espectáculo, asigna el personal necesario (proyeccionista, iluminador, técnico de iluminación, técnico de sonido, audiovisual, técnico de tramoya, auxiliar de montajes, personal de carga y descarga, sastra....etc.).

### **Venta de entradas**

Sistema de venta de entradas: teléfono y taquilla

944 914 080 – 94 466 00 22

<https://ticket.kutxabank.es/aulacultura/public/janto/>